

Иньв.Н подл.	Взам. инв. N
Подп. и дата	

Изм.	Кол.уч.	Лист	N док.	Подпись	Дата				
Разработал						ВРУ 3х100А с АВР и отх. линией ВРУ-100-03-18 (CHINT)	Стадия	Лист	Листов
Проверил							П	1	
Утвердил						Схема электрическая принципиальная	ООО «БОНПЕТ» info@chint-electric.ru		

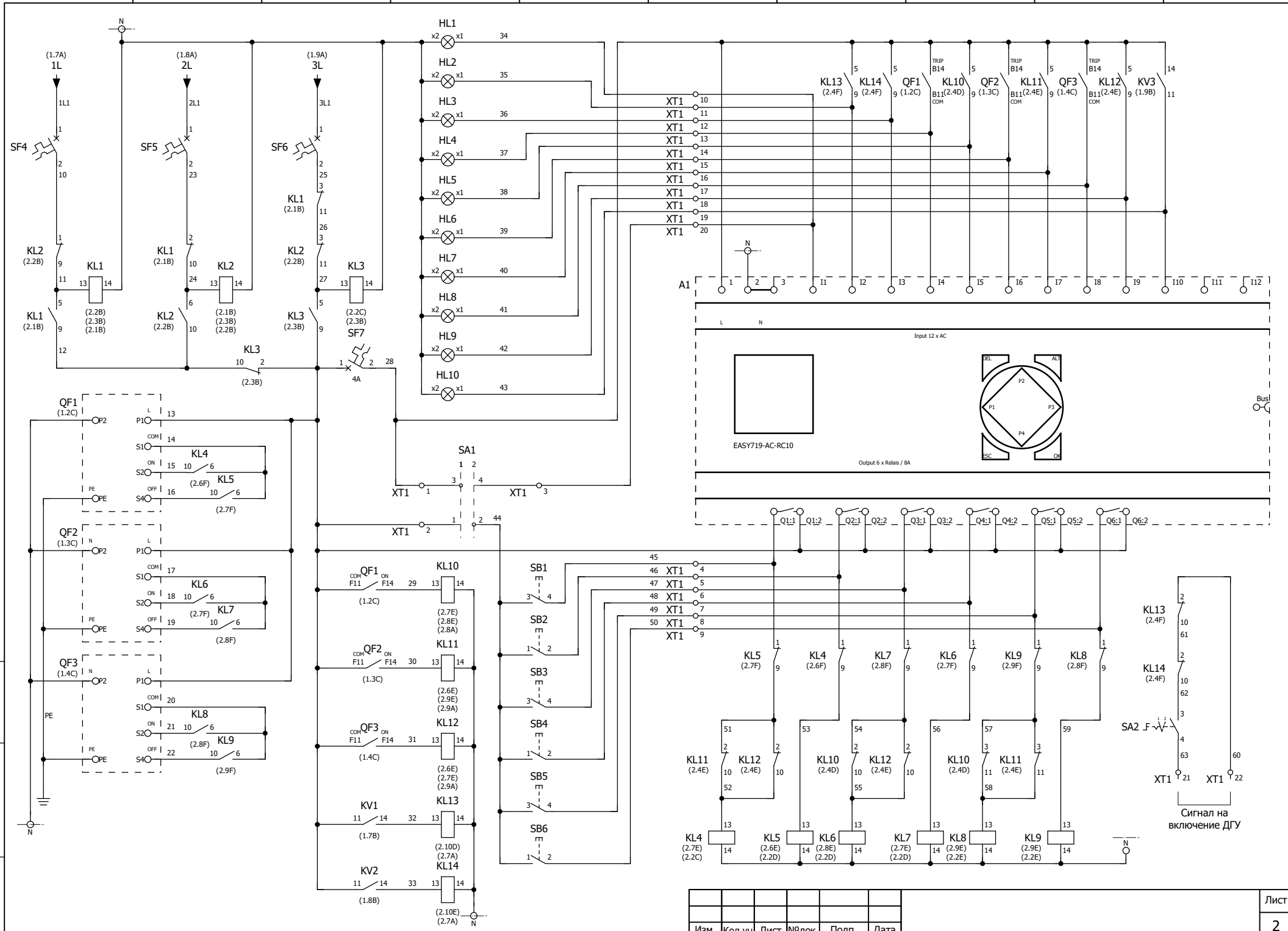

Инва. подл. _____
 Подп. и дата _____
 Взам. инв. Н _____

Изм.	Кол.уч	Лист	№ док.	Подп.	Дата

Формат	Зона	Поз.	Обозначение	Наименование	Кол	Примечание
				<u>ВРУ 3х100 с АВР (ВРУ-100-03-18)</u>		
			A1	Программируемый логический контроллер EASY719-AC-RC10, 115/240VAC	1	
			HL1	Индикатор светодиодный желтый ND16-22DS/4, 230В AC, артикул 593078	1	
			HL2; HL3; HL10	Индикатор светодиодный белый ND16-22DS/4, 230В AC, артикул 592360	3	
			HL4; HL6; HL8	Индикатор светодиодный красный ND16-22DS/4, 230В AC, артикул 592595	3	
			HL5; HL7; HL9	Индикатор светодиодный зеленый ND16-22DS/4, 230В AC, артикул 592575	3	
			KL1...KL14	Промежуточные реле JZX-22F, 4 пер. конт., ~220В AC, 3А, артикул 285380	14	
			KL1...KL14	Розетка CZY14A для промежуточного реле JZX-22F(D)/4, артикул 286976	14	
			KV1...KV3	Реле контроля фаз NJYB3-15, 3х220В, артикул 636025	3	
			PI1; PI2	Счётчик электроэнергии трехфазный Меркурий 234 ARTM-03, 5(10)А	2	
			PI1; PI2	Испытательная коробка	2	
			QF1...QF3	Авт. выкл. NM1-125S/3P 100А 25кА (CHINT), артикул 126511	3	
			QF1...QF3	Моторный привод для NM1-125S/3P AC230/DC220В, артикул 132369	3	
			QF1...QF3	Вспомогательный и сигнальный контакт для NM1-125, артикул 132393	3	
			QS1...QS3	Выключатель-разъединитель NH40-100/3W, 3P, 100А, артикул 393261	3	
			SA1; SA2	Преклюатель на 2 положения (1-2) NP2-VJ25, 1НО+1НЗ, артикул 574857	2	
			SB1; SB3; SB5	Кнопка с самовозвратом черная NP2-BA21, артикул 573787	3	
			SB2; SB4; SB6	Кнопка с самовозвратом красная NP2-BA42, артикул 574843	3	
			SF1...SF3	Автоматический выключатель NB1-63 3P C6 6кА, артикул 179709	3	
			SF4...SF6	Автоматический выключатель NB1-63 1P C6 6кА, артикул 179625	3	
			SF7	Автоматический выключатель NB1-63 1P B4 6кА, артикул 179608	1	
			TA1...TA6	Трансформатор тока 100/5А класс точности 0,5S	6	
			XT1	Клемма проходная винтовая серая MRK - 2,5 мм ² , 24 А, 750В	22	
			U1...U3	Корпус 2100х600х600, IP31	3	
			QF1.1...QF1.N	Автоматический выключатель NB1-63 3P C63 6кА, артикул 179710	16	

Взам. инв. N					
Подп. и дата					
Инв. N подл.	Разработал				
	Проверил				
	Утвердил				
ВРУ 3х100А с АВР и отх. линией ВРУ-100-03-18 (CHINT) Групповая спецификация изделий					
			Лит.	Лист	Листов
			П	1	3
ООО «БОНПЕТ» info@chint-electric.ru					

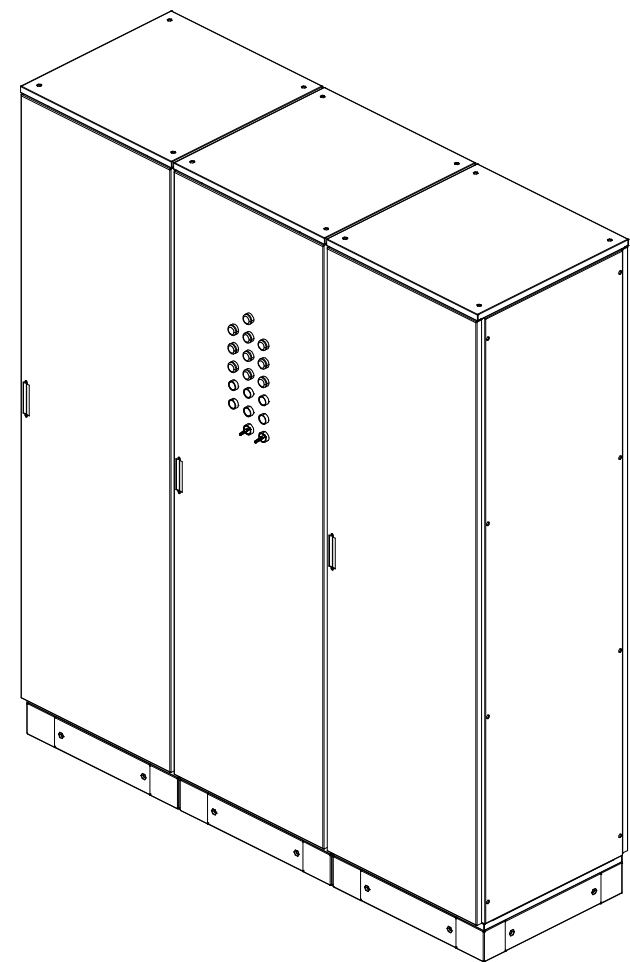
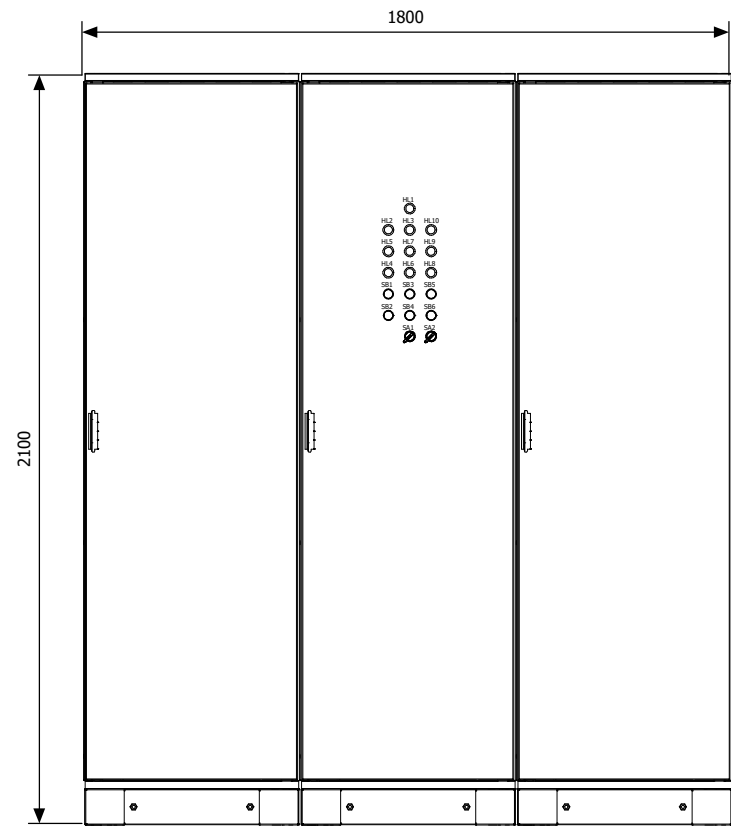
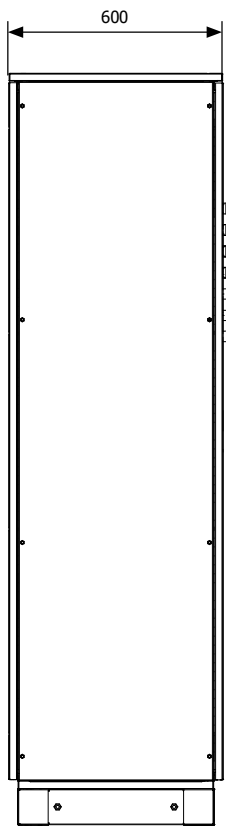

Инь.Н подл.	Подп. и дата	Взам. инв. Н
-------------	--------------	--------------

Изм.	Кол.уч.	Лист	№ док.	Подпись	Дата				
Разработал						ВРУ 3х100А с АВР и отх. линией ВРУ-100-03-18 (CHINT)	Стадия	Лист	Листов
Проверил							П	1	
Утвердил						Чертеж общего вида	ООО «БОНПЕТ» info@chint-electric.ru		

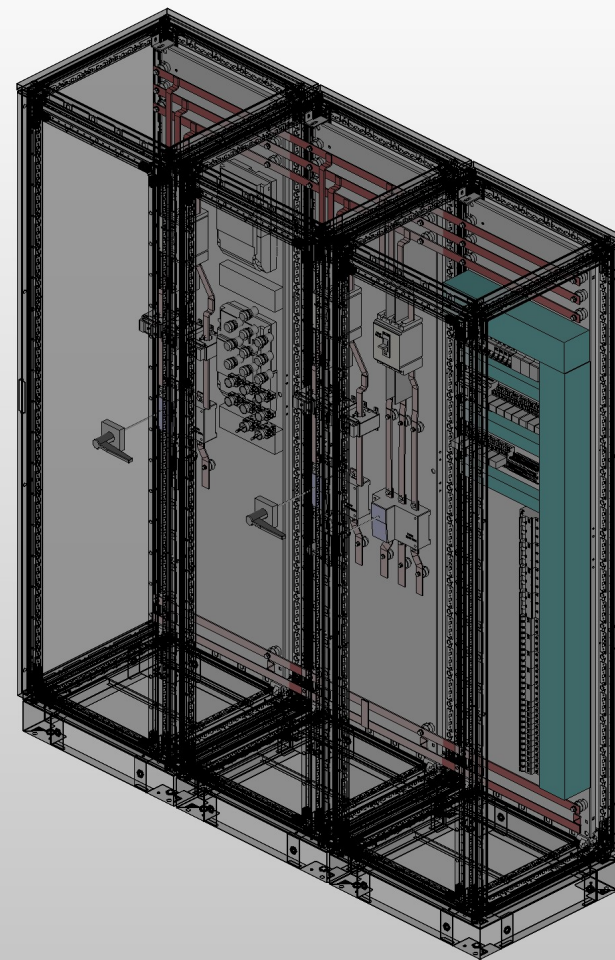
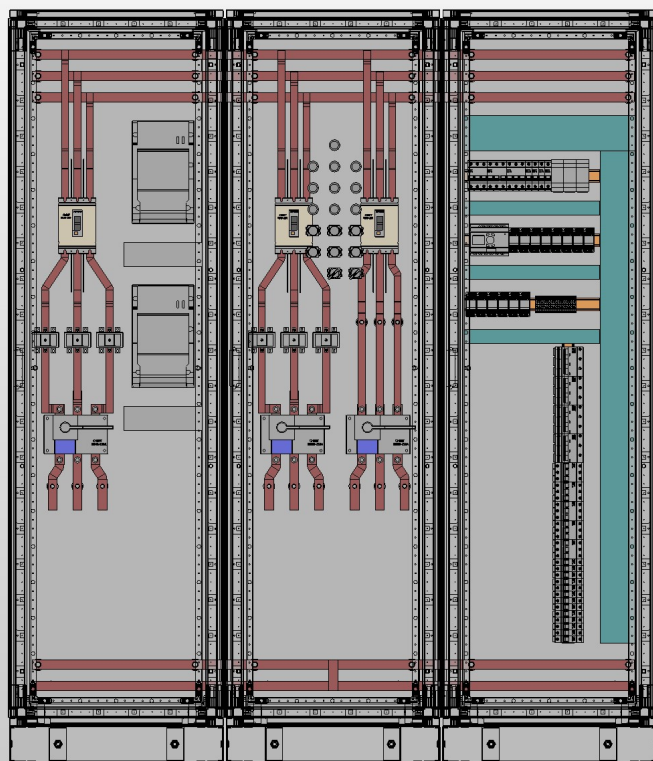
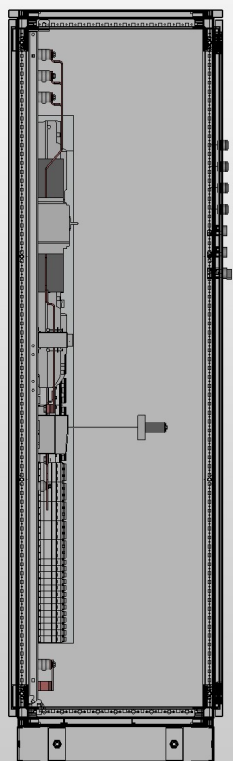

Инв. N подл.	Подп. и дата	Взам. инв. N
--------------	--------------	--------------

Изм.	Кол.уч.	Лист	N док.	Подпись	Дата				
Разработал						ВРУ 3х100А с АВР и отх. линией ВРУ-100-03-18 (СНІТ)	Стадия	Лист	Листов
Проверил							П	2	
Утвердил						Чертеж общего вида	ООО «БОНПЕТ» info@chint-electric.ru		

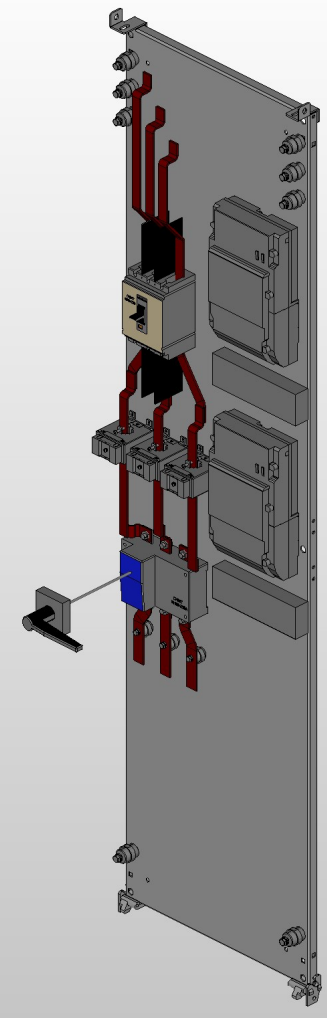
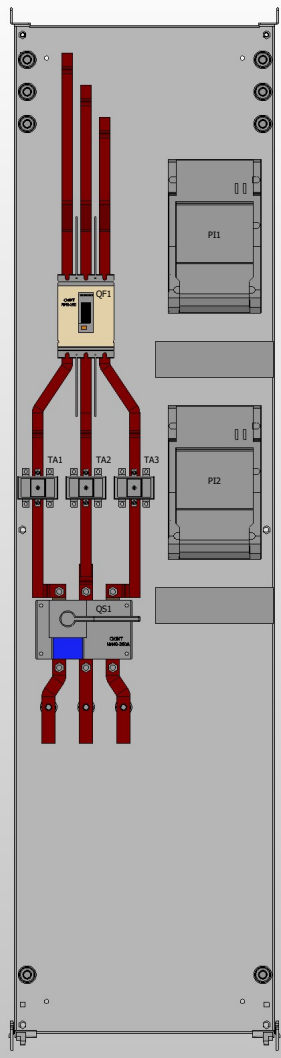
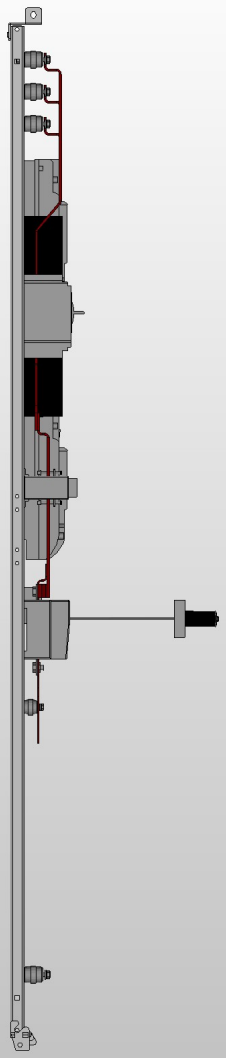

Инь. N подл.	Взам. инв. N
Подп. и дата	

Изм.	Кол.уч.	Лист	N док.	Подпись	Дата
Разработал					
Проверил					
Утвердил					

ВРУ 3x100А с АВР и отх. линией
ВРУ-100-03-18 (CHINT)

Стадия	Лист	Листов
П	3	

Монтажная плата панели №1

ООО «БОНПЕТ»
info@chint-electric.ru

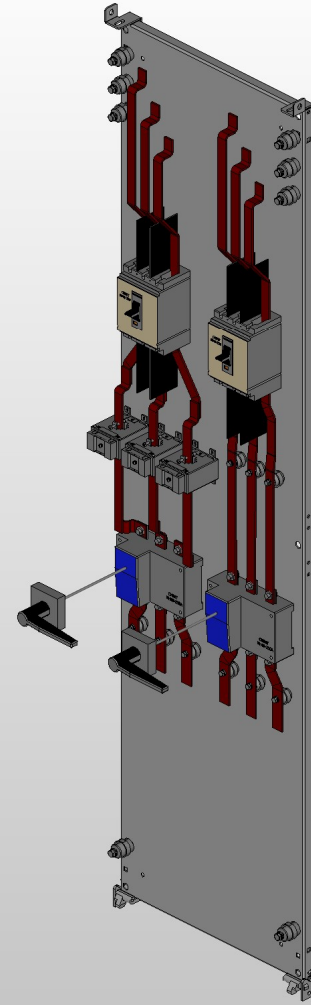
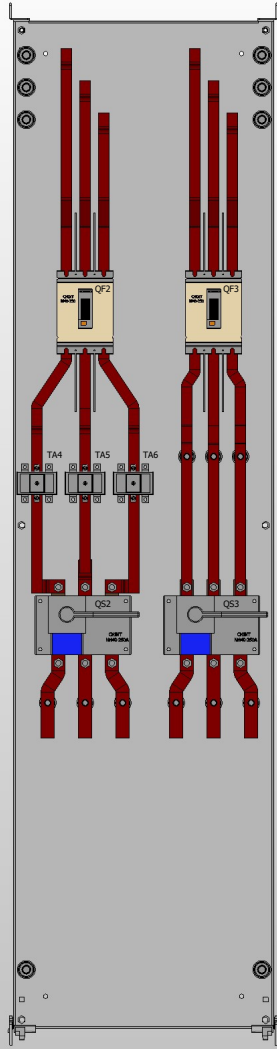
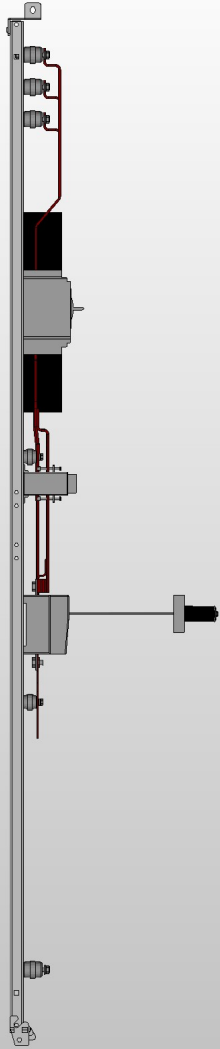

Инва.№ подл. Подп. и дата Взам. инв. №

Изм.	Кол.уч.	Лист	№ док.	Подпись	Дата				
Разработал						ВРУ 3х100А с АВР и отх. линией ВРУ-100-03-18 (CHINT)	Стадия	Лист	Листов
Проверил							П	4	
Утвердил						Монтажная плата панели №2	ООО «БОНПЕТ» info@chint-electric.ru		

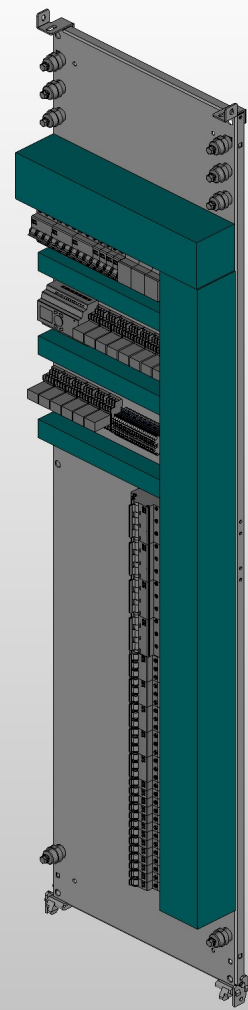
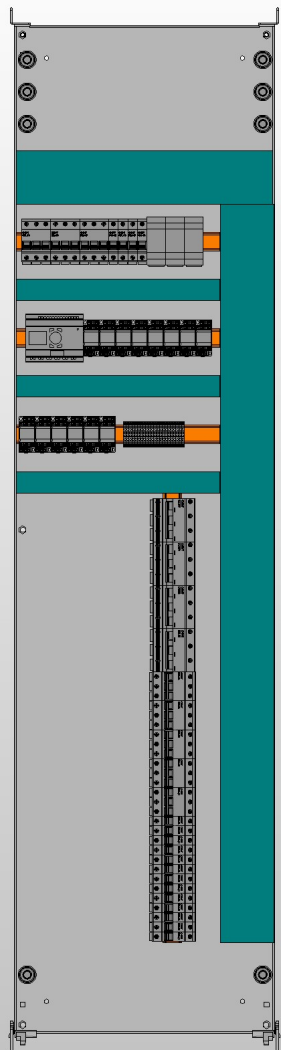
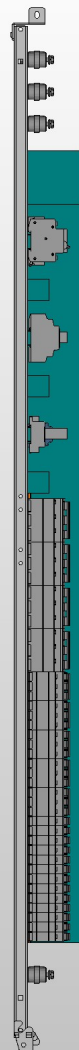

Инв.№ подл.	Подп. и дата	Взам. инв. №

Изм.	Кол.уч.	Лист	№ док.	Подпись	Дата
Разработал					
Проверил					
Утвердил					

ВРУ 3х100А с АВР и отх. линией ВРУ-100-03-18 (CHINT)	Стадия	Лист	Листов
	П	5	
Монтажная плата панели №3	ООО «БОНПЕТ» info@chint-electric.ru		